

 Wong chair



 Wong chair

LA NUOVA COLLEZIONE CI ACCOMPAGNA IN UN VIAGGIO ATTRAVERSOL'ORIENTE, PERCORRENDO UNA ROTTA CHE ATTRAVERSA IDEALMENTE LA CINA, TRA CULTURE ANTICHISSIME DI PAESAGGI DALLE ATMOSFERE SENZA TEMPO E NUOVI PROFILI URBANI, TRA TERRA ED ASFALTO, RISAIE E MERCATI DI SPEZIE, PASSANDO PER SICHUAN E LA CITTÀ PROIBITA, FINO ALLA CONTRADDITTORIA E TECNOLOGICA HONG KONG. IL VIAGGIO CONTINUA, REINTERPRETANDO LA PUREZZA FORMALE E LA POTENZA EMOZIONALE DI FORME EVOCATIVE, INTERIORIZZATE NEGLI INCONTRI CASUALI DELLE ESPLORAZIONI ORIENTALI, CON LA MORBIDEZZA DEI TONI NEUTRI E L'ESPLOSIONE DEI COLORI RUBATI ALLA CITTÀ PROIBITA.

LE SUGGERZIONI PROGETTUALI HANNO LO SCOPO DI FAR ENTRARE LO SPETTATORE IN UN APPARTAMENTO AD HONG KONG: ELEGANTE E SOFISTICATO, COME TAPPA FINALE DI UNA ROTTA PERCORSO CON VALIGIE SEMPRE PIÙ PIENE DI IDEE CHE ADESSO RIEMPIONO QUELLE STANZE. SONO NATI COSÌ UNA SERIE DI MOBILI ISPIRATI IN PRINCIPIO ALL'EVOLUZIONE DIMENSIONALE E TIPOLOGICA DELLE ABITAZIONI NEL LORO PERCORSO STORICO.

THE NEW COLLECTION TAKES US ON A JOURNEY THROUGH THE ORIENT, FOLLOWING A ROUTE THAT IDEALLY CROSSES CHINA, THROUGH ANCIENT CULTURES OF TIMELESS LANDSCAPES AND NEW URBAN PROFILES, BETWEEN EARTH AND ASPHALT, RICE FIELDS AND SPICE MARKETS, PASSING THROUGH SICHUAN AND THE FORBIDDEN CITY, ALL THE WAY TO THE CONTRADICTIONARY AND TECHNOLOGICAL HONG KONG. THE JOURNEY CONTINUES, REINTERPRETING THE FORMAL PURITY AND EMOTIONAL POWER OF EVOCATIVE FORMS, INTERNALIZED IN CHANCE ENCOUNTERS DURING EASTERN EXPLORATIONS, WITH THE SOFTNESS OF NEUTRAL TONES AND THE EXPLOSION OF COLORS STOLEN FROM THE FORBIDDEN CITY.

THE DESIGN INSPIRATIONS AIM TO IMMERSE THE VIEWER IN AN APARTMENT IN HONG KONG: ELEGANT AND SOPHISTICATED, AS THE FINAL STOP ON A ROUTE TRAVELED WITH SUITCASES INCREASINGLY FILLED WITH IDEAS THAT NOW FILL THOSE ROOMS. THUS, A SERIES OF FURNITURE PIECES WERE BORN, INSPIRED BY THE DIMENSIONAL AND TYPOLOGICAL EVOLUTION OF DWELLINGS IN THEIR HISTORICAL JOURNEY.

UN'ESPLORAZIONE DELLA MEMORIA CHE SI MANIFESTA ATTRAVERSO RICORDI DI ESPERIENZE NON DETTE, CHE IN MODO OCCASIONALE PRENDONO SPUNTO DA MOMENTI RACCHIUSI IN UN ANGOLO DEL NOSTRO IO. E MAGARI FINISCONO SU UN TACCUINO, PER POI ARRIVARE SU DI UN TAVOLO DA LAVORO, ED ALLA FINE IN CASA DI UNO SCONOSCIUTO CHE FARÀ SUO UN PEZZO DI TE.

IMMAGINI, STORIE ED IDEE. TUTTE COME UNA CICOGNA BIANCA, ETERNA VIAGGIATRICE CHE NON SI FERMA MA ESPLORA IN CERCA DI NUOVI PAESAGGI.

AN EXPLORATION OF MEMORY THAT MANIFESTS THROUGH RECOLLECTIONS OF UNSPOKEN EXPERIENCES, OCCASIONALLY DRAWING INSPIRATION FROM MOMENTS TUCKED AWAY IN A CORNER OF OUR PSYCHE. THESE MEMORIES MIGHT END UP IN A NOTEBOOK, THEN FIND THEIR WAY ONTO A WORK TABLE, AND ULTIMATELY INTO THE HOME OF A STRANGER WHO WILL MAKE A PIECE OF YOU THEIR OWN.

IMAGES, STORIES, AND IDEAS. ALL LIKE A WHITE STORK, AN ETERNAL TRAVELER THAT NEVER STOPS BUT EXPLORES IN SEARCH OF NEW LANDSCAPES.



contatti

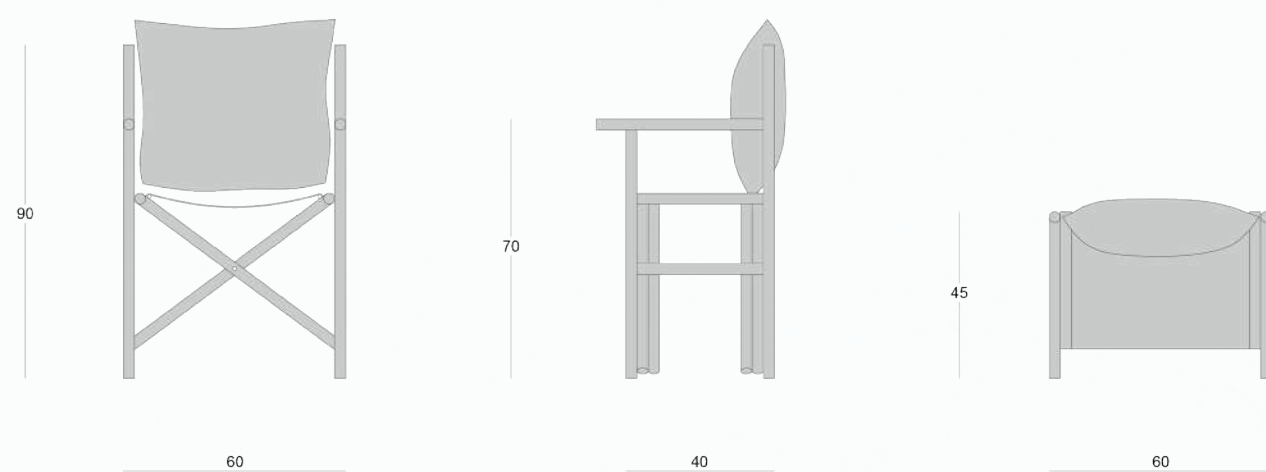

REVOLUTION ARCHSTUDIO
ROBERTO BELLANTONI

REVOLUTION LAB
VIA SENATO 18, 20121 MILANO, IT

REVOLUTIONARCHSTUDIO.COM
INSTAGRAM: REVOLUTION_ARCHSTUDIO

ADP@ADPCOMUNICAZIONE.COM

ITED EDITION LIMITED EDITION LIM

REVOLUTIONARCHSTUDIO.COM